

**bello 2 mini.**



## **Gebruiksaanwijzing.**

**bello 2 mini.** De eet-/werkstoel voor de eerste hulp.

  
**schuchmann®**

**Hartelijk dank.**



**Geachte cliënte, geachte cliënt,**

Wij willen u hierbij hartelijk danken voor het in ons gestelde vertrouwen en voor de aanschaf van ons product. We vragen u om de gebruiksaanwijzing vóór de eerste ingebruikname van het product aandachtig te lezen en in acht te nemen. Houdt u er rekening mee dat instructies en afbeeldingen in deze gebruiksaanwijzing door de uitvoering van uw product kunnen afwijken. Technische wijzigingen voorbehouden.

**Belangrijke informatie!**

Zorg ervoor, dat deze gebruiksaanwijzing bij het product blijft.

Uw **Schuchmann**-team



<b>1. Voorbereiding</b> .....	<b>05</b>
1.1 Uitlevering .....	05
1.2 Veiligheidsmaatregelen vóór het gebruik .....	05
1.3 Veilig verwijderen .....	05
1.3.1 Verpakking .....	05
1.3.2 Product .....	05
1.4 Opbergplaats van de gebruiksaanwijzing .....	05
<b>2. Productbeschrijving</b> .....	<b>06</b>
2.1 Materiaalinformatie .....	06
2.2 Handling/transport .....	06
2.3 Toepassingsgebieden, gebruik conform de voorschriften .....	06
2.3.1 Indicaties .....	06
2.3.2 Contra-indicaties .....	06
2.4 Oneigenlijk gebruik/Waarschuwingen .....	07
2.5 Uitrusting basismodel .....	07
2.6 Lijst met toebehoren .....	08
2.7 Productoverzicht .....	08
<b>3. Instellingen</b> .....	<b>09</b>
3.1 Zithoogte .....	09
3.2 Zithoek .....	09
3.3 Zitdiepte .....	10
3.4 Rughoek .....	10
3.5 Rughoogte .....	10
3.6 Rug met geïntegreerde bovenarmgeleider .....	10
3.7 Armeleuningen .....	11
3.8 Voetenbank .....	11
3.9 Looprollen .....	12
<b>4. Toebehoren</b> .....	<b>12</b>
4.1 Hoofdsteun .....	12
4.2 Rompelotten bij de standaard rug .....	13
4.3 Rompelotten bij de rug met geïntegreerde bovenarmgeleider .....	13
4.4 Dijbeensteunen .....	14
4.5 Dysplasie-zitting .....	15
4.6 Binnenbeengeleider .....	15
4.7 Werkblad .....	16
<b>5. Reinigen en inspectie</b> .....	<b>16</b>
5.1 Reinigen en desinfecteren .....	16
5.1.1 Reiniging .....	16
5.1.2 Desinfectie .....	17
5.2 Inspectie .....	17
5.3 Onderhoud .....	17
5.3.1 Aandachtspunten onderhoud .....	17
5.3.2 Onderhoudsplan .....	18
5.4 Reserveonderdelen .....	19
5.5 Gebruiksduur en hergebruik .....	19



# Inhoud.

<b>6. Technische gegevens.</b>	<b>20</b>
<b>7. Garantie.</b>	<b>21</b>
<b>8. Identificatie.</b>	<b>22</b>
8.1 EU-conformiteitsverklaring	22
8.2 Serienummer/Productiedatum	23
8.3 Productversie	23
8.4 Uitgave van het document	23
8.5 Naam en adres van de producent, uitleverende dealer	23

# 1. Voorbereiding.

## 1.1 Uitlevering

Gelieve het product bij ontvangst op volledigheid en gebreken te controleren en let op eventuele transportschade. Controleer het product in aanwezigheid van de bezorger. Mocht er sprake zijn van transportschade, inventariseer deze dan (vaststelling van de gebreken) in aanwezigheid van de bezorger. Stuur een schriftelijke reclamatie naar de verantwoordelijke dealer.

## 1.2 Veiligheidsmaatregelen vóór het gebruik

Het correcte gebruik van het product vraagt een nauwgezette en zorgvuldige instructie van de gebruiker of de begeleidende persoon. We vragen u om de gebruiksaanwijzing vóór de eerste ingebruikname van het product aandachtig te lezen en in acht te nemen. De mogelijkheid bestaat, dat de productonderdelen die met de huid in aanraking kunnen komen, warm kunnen worden door zonnestralen. Bedek deze plaatsen of bescherm het apparaat tegen direct zonlicht.

## 1.3 Veilig verwijderen

Voor het behoud en ter bescherming van het milieu, het voorkomen van milieuverontreiniging, en om de recycling van grondstoffen te verbeteren, dient u de verwijderingsinstructies in de **punten 1.3.1** en **1.3.2** in acht te nemen.

### 1.3.1 Verpakking

De verpakking van het product dient voor een eventueel toekomstig, noodzakelijk transport te worden bewaard. Wanneer u het product voor reparatie of in geval van een garantieclaim naar ons terug moet sturen, dan graag, indien mogelijk, de originele doos gebruiken, zodat het product optimaal verpakt is. Breng in andere gevallen het verpakkingsmateriaal per soort naar de recycling.



**Laat het verpakkingsmateriaal niet zonder toezicht, omdat het mogelijk een bron van gevaar vormt.**

### 1.3.2 Product

Voer na verstrijken van de levenscyclus van het product de voor het product gebruikte grondstoffen naar hun aard af voor recycling (zie materiaalinformatie onder **punt 2.1**).

## 1.4 Opbergplaats van de gebruiksaanwijzing

Bewaar de gebruiksaanwijzing zorgvuldig en zorg ervoor dat deze in geval van een mogelijk hergebruik bij het product blijft. Bij verlies van de gebruiksaanwijzing kan te allen tijde een actuele versie worden gedownload onder [www.schuchmann.de](http://www.schuchmann.de).



## 2. Productbeschrijving.

### 2.1 Materiaalinformatie

Het basisframe alsmede de afzonderlijke elementen zijn van aluminium vervaardigd, corrosievrij en gepoedercoat. De bekleding bestaat voor 100% uit polyester en is brandvertragend (volgens DIN EN 1021-1+2).

### 2.2 Handling/transport

De eet-/werkstoel is niet bedoeld om te worden gedragen, omdat hij van zwenkwielen is voorzien. Mocht het dragen vanwege hindernissen niet vermeden kunnen worden, dan dient u zich ervan te vergewissen dat alle bewegende delen zijn vastgezet. Ga vervolgens naast de eet-/werkstoel staan, pak deze voor en achter onder het zitgedeelte vast en draag hem naar de gewenste plaats. Voor het transporteren van de eet-/werkstoel, stelt u alle instellingen op de meest compacte maat in (voetenbank opklappen, zithoogte in de laagste stand, etc.)

### 2.3 Toepassingsgebieden, gebruik conform de voorschriften

De eet-/werkstoel **bello 2 mini.**, is een medisch product voor risicoklasse 1 die is ontworpen voor de eerste hulp in de kindertijd en voor gebruik in huis. Individueel instelbare zitmaten en ondersteunende pelotten zorgen voor een stabiele en rechte zithouding. Een ander of daaraan voorbijgaand gebruik wordt als oneigenlijk gebruik beschouwd.

#### 2.3.1 Indicaties

De eet-/werkstoel **bello 2 mini.** is ontworpen voor kinderen, die niet los kunnen zitten of staan, maar waarvan de beperkte romphouding niet vereist dat ze permanent in een zitschaal zitten. Het gaat hier onder meer om een stoornis van het zitten bij functionele en/of structurele beschadigingen van de romp of van de romp- en mogelijk nekspieren (bijv. door neurologische/neuromusculaire aandoeningen, misvormingen van de wervelkolom) met een verkeerde houding.

#### 2.3.2 Contra-indicaties

Over het algemeen dient de indicatie van medisch-orthopedische zijde te worden begeleid. Daarom dient in dit verband voor de zorg helder te zijn of er contra-indicaties bestaan ten aanzien van de gebruiker. Over het algemeen is elke vorm van pijn een contra-indicatie.

## 2. Productbeschrijving.



### 2.4 Oneigenlijk gebruik/Waarschuwingen

- Let op, dat de eet-/werkstoel door slechts één gebruiker wordt gebruikt.
- Gebruik de eet-/werkstoel alleen op een vlakke en stabiele ondergrond.
- Gebruik de eet-/werkstoel niet voor transport van personen.
- Om de eet-/werkstoel tijdens het transport veilig op te kunnen tillen, gaat u zijdelings naast de eet-/werkstoel staan en pakt u deze voor en achter bij het zitvlak vast. Daarbij moeten alle beweegbare delen zijn vastgezet.
- Laat de gebruiker nooit zonder toezicht in de eet-/werkstoel zitten.
- Het correcte gebruik van de eet-/werkstoel vergt een nauwgezette en zorgvuldige instructie van de begeleidende persoon.
- De maximum belasting (zie **punt 6**) mag niet worden overschreden.
- Gebruik de eet-/werkstoel niet met defecte, versleten of ontbrekende onderdelen.
- Omwille van de brandveiligheid mag de eet-/werkstoel niet in de omgeving van een open vuur of een andere sterke warmtebron zoals elektrische of gasverwarmingen worden geplaatst.
- Gebruik alleen toebehoren en reserveonderdelen van firma Schuchmann, omdat u anders de veiligheid van de gebruiker in gevaar brengt.
- Gebruik de eet-/werkstoel alleen, als alle componenten correct zijn aangebracht en ingesteld.
- Er dient erop gelet te worden dat er zich bij alle soorten in- en afstellingen geen ledematen van toepasser of gebruiker in het in- of afstelgebied bevinden, zodat de kans op letsel wordt geminimaliseerd.
- Gebruikers die problemen hebben met zien of lezen moeten zich de gebruiksaanwijzing laten voorlezen om veilig met de eet-/werkstoel om te kunnen gaan.

### 2.5 Uitrusting basismodel

- incl. armleningen, voetenbank met bekleding, ergonomisch gevormde schuifgreep, standaard zitkussen met hoes, 4 looprollen (75 mm) waarvan 2 met blokkeerrem
- Zithoogte instelbaar met gasdrukveerondersteuning (800 N)
- Framekleur: telegrijs 4 (wit-grijs)
- Instelmogelijkheden: zithoek (per gasdrukveer 250N), rughoek, zitdiepte en zitbreedte, in hoek, hoogte en breedte verstelbare armleningen, in hoogte verstelbare rugleuning, kniehoek en in hoogte verstelbare voetenbank



## 2. Productbeschrijving.

### 2.6 Lijst met toebehoren

- Standaard rug-unit
- Rug met geïntegreerde
- bovenarmgeleider
- Rompelotten, lang (rompgeleider)
- Rompelotten
- Zitkussen met anatomische beengeleider
- Dysplasie-zitting
- Dijbeensteunen
- Binnenbeengeleider
- Incontinentiecoating op het zitgedeelte
- Hoofdsteen (bekleed en in hoogte verstelbaar)
- Hoofdsteen (bekleed, verstelbaar in hoogte, diepte en hoek)
- Houten werkblad
- Werkblad-pad
- Gordelmontageset voor het zitgedeelte/ruggedeelte
- Borst-schoudergordel
- Slabbetje
- Zitbroek T-vorm
- Bekkengordel
- 4-punts bekkengordel

### 2.7 Productoverzicht

Onderstaande afbeelding toont u de benaming van de belangrijkste componenten, evenals de begrippen, die de lezer bij het lezen van de gebruiksaanwijzing tegenkomt.

**Hoofdsteen**

**Duwbeugel**

**Rompelotten**

**Dysplasie-zitting**

**Looprol achteraan met blokkeerrem**

**Rug**

**Armleuningen**

**Dijbeensteunen**

**Voetenbankkussen**

**Looprollen voor**



## 3. Instellingen.

Instellingen en afstellingen van het product mogen alleen maar worden uitgevoerd door mensen die een passende instructie hebben gekregen van een adviseur medische producten. Daarbij dient erop gelet te worden dat er zich bij alle soorten in- en afstellingen geen ledematen van toepasser of gebruiker in het in- of afstelgebied bevinden, zodat de kans op letsel wordt geminimaliseerd.

### 3.1 Zithoogte

De zithoogte wordt met behulp van een gasdrukveer geregeld. Voor het hoger instellen van de zithoogte wordt het voetpedaal (A) op het basisonderstel bediend. Door licht te drukken glijdt de zitunit naar boven. Men laat de zitunit zakken door boven op het zitvlak te drukken onder gelijktijdige bediening van het voetpedaal. De gasdrukveer dient slechts als ondersteuning van de hoogte-instelling. Het voetpedaal kan met de trekspanstift (B) - die u aan de binnenkant van het voetpedaal vindt - tegen ongewilde bediening worden geborgd.

Verdraai hiervoor de trekspanstift tot dat hij vastklikt. Eventueel kunt u door licht bewegen van het voetpedaal het vastklikken ondersteunen. De vergrendeling wordt ontgrendeld door de trekspanstift eruit te trekken en vervolgens een kwartslag te draaien.

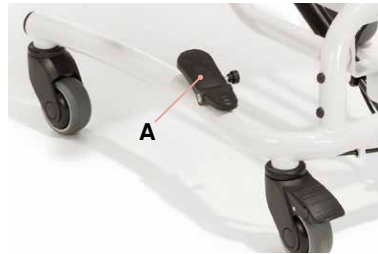

**Let erop, dat er gedurende het instellen/verstellen van de zithoogte geen lichaamsdelen (voeten) in de buurt van het instel-/verstelmechanisme (tussen vloer en voetensteun van de eet-/werkstoel) terecht komen, om mogelijk letsel te voorkomen.**

### 3.2 Zithoek

De steelknop (A) voor de zithoekverstelling is op de schuifbeugel gemonteerd. De zithoekverstelling kunt u eenvoudig met steelknop (A) bedienen.



## 3. Instellingen.

### 3.3 Zitdiepte

Voor het instellen van de zitdiepte draait u de twee vleugelmoeren (B) onder de zitunit los. Daarna kan het zitvlak traploos naar voren en achteren worden verschoven.



**Draai na iedere instelling alle verstellingen weer vast!**

### 3.4 Rughoek

De rug kan na het losmaken van stergreep (C) op de rechterkant van de zitunit in hoek worden geregeld.



**Let er op, dat bij het instellen/verstellen van de rughoek geen lichaamsdelen in de buurt van het instel-/verstelmechanisme terechtkomen, om mogelijk letsel te voorkomen.**

### 3.5 Rughoogte

Draai de schroeven (D) aan de achterkant van de eet-/werkstoel los en breng de rug naar de gewenste hoogte.



### 3.6 Rug met geïntegreerde bovenarmgeleider

De rug met geïntegreerde bovenarmgeleider is standaard voorzien van kussen, hoes en kleine kussenwigen (ca. 3 cm ). Met de kussenwigen kan in het lagere rompgedeelte een komvorm worden gegenereerd voor de best mogelijke positionering van de romp. Om de komvorm te veranderen, maakt u het kussen van de rug los en opent u de ritssluiting aan de achterkant. Breng nu de kussenwigen in de gewenste positie, sluit de ritssluiting en plaats het kussen weer terug op de rug.



## 3. Instellingen.

### 3.7 Armleuningen

De armleuningen zijn in de hoek, in de lengte en in de breedte verstelbaar. De hoekverstelling kan plaatsvinden na het losmaken van stergreep (A). Door losmaken van stergreep (B) kan de hoogte worden ingesteld.

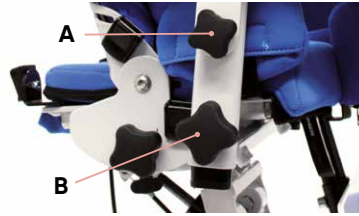

De breedteverstelling kan plaatsvinden na het losdraaien van beide draadpennen (C), die zich op de onderzijde van de zitunit bevinden.

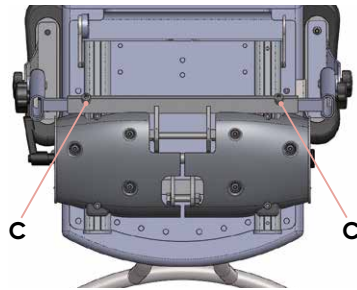

**Draai na iedere instelling alle verstellingen weer vast!**

### 3.8 Voetenbank

De voetenbank is in de hoogte en kniehoek verstelbaar. draai de schroeven (D) los om de hoogte in te stellen en breng de voetenbank in de gewenste positie. Voor het instellen van de kniehoek draait u de snelspanner (E) onder de zit-unit los. Breng de kniehoek van de voetenbank nu in de gewenste positie.



**Draai na iedere instelling alle verstellingen weer vast!**

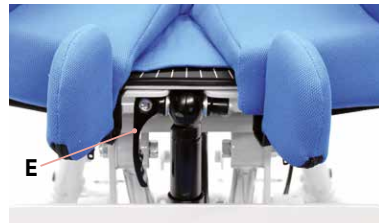

## 3. Instellingen.

### 3.9 Looprollen

De eet-/werkstoel dient in principe door afremmen van de 2 achterste looprollen geblokkeerd te worden, om ongewild weggrollen te voorkomen. Druk daarvoor met de punt van de voet de remmen (A) omlaag.



**De rem dient alleen ter voorkoming van ongewild weggrollen op effen vlakken!**



## 4. Toebehoren.

### 4.1 Hoofdsteun

De hoofdsteun is in twee varianten verkrijgbaar. Om de hoogte van de eerste variant te verstellen, draait u de beide cilinderkopschroeven met inbussleutel (B) los en brengt de hoofdsteun in de gewenste positie. Om de tweede variant in hoogte, diepte en hoek te verstellen, draait u de schroeven (C) los en brengt de hoofdsteun in de gewenste positie.

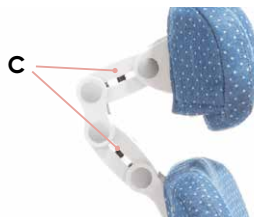
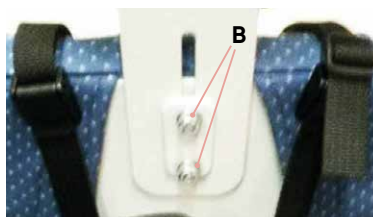

## 4. Toebehoren.

### 4.2 Rompelotten bij de standaard rug

De rompelotten zijn in een normale en lange variant (met rompgeleider) verkrijgbaar. Beide varianten zijn individueel in hoogte en breedte instelbaar. Trek de kussenhoes van de achterkant van de rug eraf en draai de beide cilinderkop-schroeven met inbussleutel (A) los. Breng de rompelotte in de gewenste positie en draai de schroeven weer vast. Bevestig vervolgens de kussenhoes weer op de achterkant van de rug.



### 4.3 Rompelotten bij de rug met geïntegreerde bovenarmgeleider

De rompelotten zijn in een normale en lange variant (met rompgeleider) verkrijgbaar. Beide varianten zijn individueel in hoogte en breedte instelbaar.

#### Hoogteverstelling

Open de ritssluiting aan de voorkant van het rugkussen en trek de kussenhoes van de achterkant van de rug af. Draai vervolgens de beide cilinderkop-schroeven met inbussleutel (B) los en breng de rompelotte in de gewenste hoogte. Draai de schroeven weer vast en bevestig de kussenhoes weer aan de achterkant van de rug en sluit de ritssluiting.



#### Breedteverstelling

Trek de stof aan de voorkant van de rompelotte opzij. Draai de daaronder liggende schroeven (C) en breng de rompelotten op de gewenste breedte. Draai de schroeven weer vast en bedek de schroeven weer met de stof van de hoes.

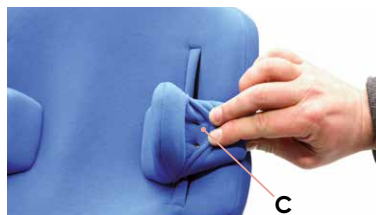

## 4. Toebehoren.

### 4.4 Dijbeensteunen

De kussens van de dijbeensteunen kunnen individueel worden versteld in breedte, diepte en hoek.

Voor het instellen van de breedte, de diepte en de hoek draait u de cilinderkopschroef onder het zitvlak met inbussleutel (A) los en brengt u de dijbeensteunen in de gewenste positie.

Voor een aanvullende diepteverstelling opent u de klittenbandsluiting (B) en draait u de 2 lenskopschroeven met inbussleutel (C) los. Breng het kussen in de gewenste positie en draai de schroeven weer vast. Sluit de klittenbandsluiting weer.



**Draai na iedere instelling de verstellingen weer vast!**

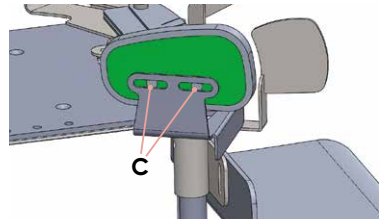

## 4. Toebehoren.

### 4.5 Dysplasie-zitting

De dysplasie-zitting maakt een eventueel medisch noodzakelijke abductie van de dijen mogelijk. Voor het instellen van de beengeleiders draait u de cilinderkopschroeven met inbussleutel (A) aan de onderkant van de zitplaat los. Hierdoor gaat de lamellenklem los en kunnen de binnen- en buitenbeengeleiders in de hoek worden verschoven. Voor een gelijke hoekinstelling van de benen is op de bovenste klemplaat een hoekschaal (B) van 0° tot 30° per kant aangebracht. Verschuif de beengeleider in de gewenste positie. Met de weerstand van de lamellenklem kan een visuele controle van de instelling worden uitgevoerd, ook in losse toestand. Draai vervolgens de schroeven weer vast.

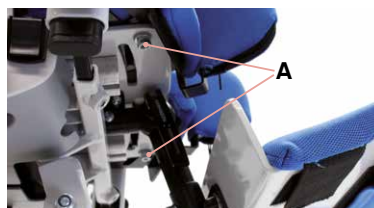

### 4.6 Binnenbeengeleider

Voor het instellen van de beengeleiders draait u de cilinderkopschroeven met inbussleutel (C) aan de onderkant van de zitplaat los. Hierdoor gaat de lamellenklem los en kan de binnenbeengeleider in de hoek worden verschoven. Voor een gelijke hoekinstelling van de benen is op de bovenste klemplaat een hoekschaal van 0° tot 30° per kant geplaatst.

Verschuif de beengeleider in de gewenste positie. Met de weerstand van de lamellenklem kan een visuele controle van de instelling worden uitgevoerd, ook in losse toestand. Draai vervolgens de schroeven weer vast.



**Draai na iedere instelling de verstellingen weer vast!**



## 4. Toebehoren.

### 4.7 Werkblad

Het werkblad wordt van de voorkant in de tafelhouder (A) op de eet- /werkstoel gestoken en is in de diepte en hoogte verstelbaar. Voor bevestiging van de therapietafel draait u de vleugelschroeven (B) vast. Voor het instellen van de diepte, draait u de vleugelschroeven weer los en brengt u het werkblad in de gewenste positie. Hierbij dient erop gelet te worden, dat de diepte-verstelbuis (C) tot aan het eind in de tafelhouder van de armleuningdrager is geschoven. Het instellen van de hoogte gebeurt via de verstelling van de armleuning (zie **punt 3.7**).

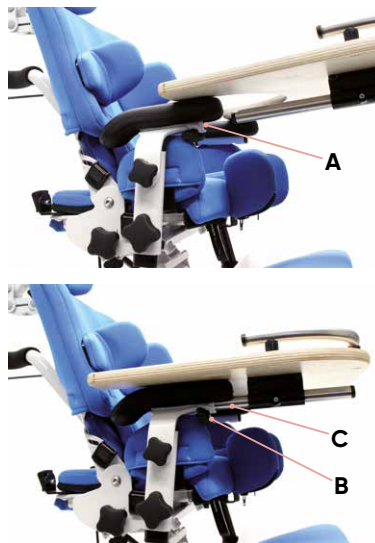

## 5. Reinigen en inspectie.

### 5.1 Reinigen en desinfecteren

#### 5.1.1 Reiniging

Reinig alle frame-elementen regelmatig met een spons of vochtige doek, met name waterdruppels moeten worden verwijderd. Bij sterke verontreiniging moet de reiniging met een mild huishoudelijk schoonmaakmiddel worden uitgevoerd. Het is belangrijk om de gereinigde plaatsen goed droog te maken.

Alle stoffen die niet kunnen worden verwijderd, kunnen met een vochtige doek worden afgeveegd. Let bij alle verwijderbare stoffen op de ingenaaide onderhoudsetiketten (zoals A+B) op het betreffende element.

Neem onze algemene instructies met betrekking tot reiniging en hygiëne in acht. Die vindt u op

**[www.schuchmann.de/mediatheek](http://www.schuchmann.de/mediatheek)**.

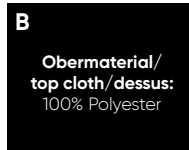

## 5. Reinigen en inspectie.

### 5.1.2 Desinfectie

Voor het desinfecteren van oppervlakken van de metalen en kunststof onderdelen kunnen verschillende producten worden gebruikt.

Vloeibare desinfectiemiddelen zijn verkrijgbaar als kant-en-klare-oplossing, die op een zachte doek moet worden gespoten en vervolgens gelijkmatig moet worden aangebracht. Als alternatief kan er ook gebruik worden gemaakt van doekjes die in een desinfectiemiddel zijn gedompeld en waarmee vervolgens de producten grondig worden afgeveegd. In beide gevallen moet erop worden gelet dat het product volledig nat wordt. Desinfectie in volautomatische desinfectie-installaties is ook mogelijk en wordt zelfs aanbevolen.

De inwerktijden kunnen variëren en kunnen uit de documentatie van de fabrikant worden gehaald.

### 5.2 Inspectie

Voer een dagelijkse zichtcontrole uit en controleer het product regelmatig op scheuren, breuken, ontbrekende onderdelen en storingen. Wend u zich bij een defect of storing rechtstreeks tot de dealer die u heeft geleverd (zie **punt 8.5**).

### 5.3 Onderhoud

Omwille van de veiligheid van de gebruiker en voor het behoud van de productaansprakelijkheid dient er minimaal eenmaal per jaar onderhoud te worden uitgevoerd door de dealer (zie **punt 8.5**). Het uitgevoerde onderhoud dient te worden vastgelegd in het onderhoudsschema (zie **punt 5.3.2**).

#### 5.3.1 Aandachtspunten onderhoud

- Basisreiniging conform specificaties van de fabrikant (zie **punt 5.1.1**)
- Evt. desinfectie conform specificaties van de fabrikant (zie **punt 5.1.2**)
- Beschadigingen aan frame, aanbouwdelen en accessoires (scheuren, breuken, corrosie, verbogen of ontbrekende onderdelen)
- Sterkte van de verbindingen (losse schroeven vastdraaien, ontbrekende schroeven vervangen)
- Werking van de insteелеlementen (schroeven, ontgrendelhendel, voetpedaal)
- Werking van de overige insteелеlementen (glijlagers, rug, hoofdsteun, pe-lotten, armléuningén, voetensteunen, tafel en geleidingén bij de benen)
- Werking van de gasdrukveren (evt. aanpassing van de Bowden-kabel)
- Eventueel werking van de elektrische hoogte-instelling inclusief bekabeling controleren Werking van de beveiligingselementen (kantelbeveiliging)
- Correcte montage van de zitunit
- Werking van de remmen



## 5. Reinigen en inspectie.

- Werking van de looprollen (concentriciteit, lichte loop)
- Controle van de riemen op beschadigingen (klemmen, sluitingen, naden)
- Controle van de kussens en hoezen op beschadigingen Leesbaarheid van het typeplaatje
- Afsluitende volledige controle van de werking van het hulpmiddel
- Controle van de correcte bevestiging van alle aanbouwdelen en de bijbehorende accessoires

### 5.3.2 Onderhoudsplan

Aandachtspunten voor het onderhoud van de fabrikant (zie **punt 5.3.1**) werden uitgevoerd:

Datum	Bedrijf	Naam	Handtekening



**Vastgestelde gebreken of beschadigingen moeten voordat het apparaat opnieuw wordt gebruikt zijn verholpen door de dealer of de fabrikant.**

## 5. Reinigen en inspectie.

### 5.4 Reserveonderdelen

Gebruik alleen origineel toebehoren en originele reserveonderdelen van de firma Schuchmann, omdat u anders de veiligheid van de gebruiker in gevaar brengt en uw recht op garantie verliest.

Voor het bestellen van reserveonderdelen kunt u zich, met opgave van het serienummer van het product, tot uw leverancier wenden (zie **punt 8.5**). De benodigde vervangende onderdelen en accessoires mogen alleen door geschoold personeel worden gemonteerd.

### 5.5 Gebruiksduur en hergebruik

De te verwachten gebruiksduur van ons product bedraagt, afhankelijk van de intensiteit van het gebruik en het aantal keren dat het hergebruikt wordt, tot ca. "8" jaar, als het gebruik plaatsvindt in overeenstemming met de instructies in deze gebruiksaanwijzing. Het product kan na deze periode nog steeds worden gebruikt, wanneer het zich in een veilige staat bevindt. De te verwachten gebruiksduur is niet van toepassing voor onderdelen die aan slijtage onderhevig zijn zoals zwenkwielen, gasdrukveren,... . Het onderhoud en de beoordeling van de staat, en in voorkomende gevallen het hergebruik, is voor de verantwoordelijkheid van de dealer.

Het product is geschikt voor hergebruik. Voer voordat u het product doorgeeft de onder **punt 5.1** genoemde reinigings- en desinfectie-instructies uit. Begeleidende documenten zoals deze gebruiksaanwijzing maken deel uit van het product en moeten aan de nieuwe gebruiker worden doorgegeven. Voor hergebruik hoeft het apparaat niet eerst te worden gedemonteerd. In geval van opslag wordt aangeraden het product in te stellen op zijn meest compacte maten, om ruimte te besparen.



**Wanneer er zich tijdens de gebruikstijd bij beoogd gebruik van het product een ernstig incident voordoet, moet dit onmiddellijk aan de fabrikant en de verantwoordelijke instanties worden gemeld.**



## 6. Technische gegevens.

### Afmetingen

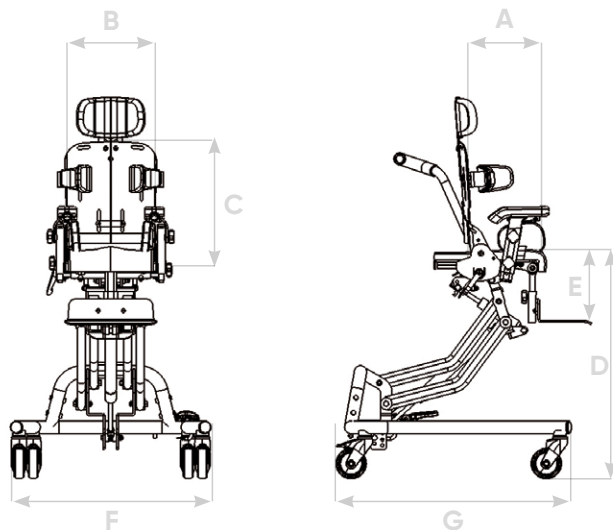

		Afmetingen
<b>A</b>	Zitdiepte	12-19 cm
<b>B</b>	Zitbreedte	14-22 cm
<b>C</b>	Rughoogte met korte rug	28-33 cm
<b>C</b>	Rughoogte met lange rug	30-35 cm
<b>D</b>	Zithoogte	25-62 cm
<b>E</b>	Onderbeenlengte	12-22 cm
<b>F</b>	Totale breedte	52 cm
<b>G</b>	Lengte basisframe	58 cm
	Zithoek	(-)5° - 37°/0° - 42°
	Rughoek	(-)5° - 25°
	Max. belasting	20 kg
	Gewicht	16 kg

## 7. Garantie.

Voor alle producten geldt de wettelijke garantietermijn van twee jaar. Deze gaat in bij de aflevering of overdracht van de producten. Wanneer binnen deze periode aan het door ons geleverde product aantoonbaar een materiaal- of fabricagefout optreedt zullen wij bij vrachtvrije terugzending naar ons, de gereclameerde schade bekijken en eventueel kosteloos en naar ons goeddunken repareren of nieuw leveren.



# 8. Identificatie.

## 8.1 EU-conformiteitsverklaring



**schuchmann®**

### EU Konformitätserklärung

EU Declaration of Conformity



Firma / Company      Schuchmann GmbH & Co. KG  
 Rudolf-Runge-Str. 3 · 49143 Bissendorf · Deutschland / Germany  
 Tel. +49 (0) 5402 / 40 71 00 · Fax +49 (0) 5402 / 40 71 109

erklärt in alleiniger Verantwortung, dass das nachfolgend genannte Produkt der Risikoklasse 1  
*declares under our sole responsibility that the following product(s) of Class 1 Medical Devices*

**„bello 2 mini.“** Therapiestuhl / *therapy chair*

Art.-Nr. / *Item-No.*: 31 00 000/NL

Basis UDI-DI / *Basic UDI-DI*: 4251040200004000310XXXX8S

den einschlägigen Bestimmungen der im folgenden aufgeführten Richtlinien und Standards entspricht:  
*is / are in conformity with the requirements of the below listed directives and standards:*

Verordnung (EU) 2017/745 über Medizinprodukte vom 05. April 2017  
*Regulation (EU) 2017/745 on medical devices of 5 April 2017*

DIN EN 12182:2012      Technische Hilfen für behinderte Menschen  
*Technical aids for disabled persons*

DIN EN ISO 14971:2013      Medizinprodukte – Anwendung des Risikomanagements auf Medizinprodukte  
*Medical devices – Application of risk management to medical devices*

Diese Konformitätserklärung gilt nur für Produkte mit den oben genannten Artikelnummern und  
 ist gültig bis zum 31.12.2023.

*This declaration of conformity applies only for products with above-named Item-numbers  
 and is valid until 31.12.2023.*

Datum / *Date*:            01.04.2020

Unterschrift / *Sign*:      

Name / *Name*:            Torsten Schuchmann

Funktion / *Function*:      Sicherheitsbeauftragter für Medizinprodukte / *Safety officer for medical devices*

## 8. Identificatie.

### 8.2 Serienummer/Productiedatum

Het serienummer, de productiedatum alsmede verdere informatie vindt u op het typeplaatje dat zich op al onze producten bevindt (**A**).

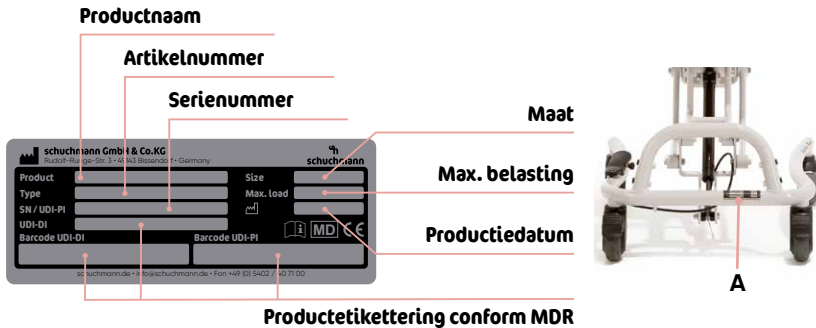

### 8.3 Productversie

De eet-/werkstoel **bello 2 mini**. is verkrijgbaar in drie maten en kan met meerder toebehoren worden uitgebreid (zie **punt 2.6**).

### 8.4 Uitgave van het document

Gebruiksaanwijzing **bello 2 mini**. - Wijzigingsstand B, uitgave 04-2020

### 8.5 Naam en adres van de producent, uitleverende dealer

Dit product werd geproduceerd door:



#### Schuchmann GmbH & Co. KG

Rudolf-Runge-Str. 3 · 49143 Bissendorf · Duitsland  
Tel. +49 (0) 5402 / 40 71 00 · Fax +49 (0) 5402 / 40 71 109  
info@schuchmann.de · www.schuchmann.de

Dit product werd door de volgende dealer geleverd:



Korte Stukken 7 · 5371 MN Ravenstein · Netherlands  
Tel. +31 (0)486/45 33 44  
info@atlaskidtech.nl · www.atlaskidtech.nl





**schuchmann.de**