

basti.



Gebruiksaanwijzing.

basti. De veelzijdige bad- en douche-ligstoel.



schuchmann®

Hartelijk dank.



Geachte cliënte, geachte cliënt,

Wij willen u hierbij hartelijk danken voor het in ons gestelde vertrouwen en voor de aanschaf van ons product. Wij willen u vragen, om de gebruiksaanwijzing voor de eerste ingebruikname van het product aandachtig te lezen en in acht te nemen. Houdt u er rekening mee dat instructies en afbeeldingen in deze gebruiksaanwijzing door de uitvoering van uw product kunnen afwijken. Technische wijzigingen voorbehouden.

Belangrijke informatie!

Zorg ervoor, dat deze gebruiksaanwijzing bij het product blijft.

Uw **Schuchmann** team



1. Voorbereiding	05
1.1 Uitlevering	05
1.2 Veiligheidsmaatregelen vóór het gebruik	05
1.3 Veilig verwijderen.....	05
1.3.1 Verpakking.....	05
1.3.2 Product.....	05
1.4 Opbergplaats van de gebruiksaanwijzing.....	05
2. Productbeschrijving	06
2.1 Materiaalinformatie	06
2.2 Transport/Handling	06
2.3 Toepassingsgebieden, gebruik conform de voorschriften.....	06
2.3.1 Indicatie	06
2.3.2 Contra-indicatie.....	06
2.4 Oneigenlijk gebruik / Waarschuwingen	07
2.5 Uitrusting basismodel	08
2.6 Lijst met toebehoren	08
2.7 Productoverzicht.....	08
3. Instellingen	09
3.1 Rugleuning.....	09
3.2 Hoofdsteun	09
3.3 Onderbeensteun	09
3.4 Borst- en beengordel	10
4. Toebehoren	10
4.1 Hoofdgeleidingskussen.....	10
4.2 Extra hoes.....	10
4.3 Extra veiligheidsgordel.....	11
4.4 Onderstel douche-ligstoel.....	11
4.5 Instelling van het onderstel.....	12
5. Reinigen en inspectie	14
5.1 Reinigen en desinfecteren	14
5.1.1 Reiniging	14
5.1.2 Desinfectie	14
5.2 Inspectie	14
5.3 Onderhoud	14
5.4 Reserveonderdelen	15
5.5 Gebruiksduur en hergebruik	15
6. Technische gegevens	16
6.1 Afmetingen bad- en douche-ligstoel.....	16
6.2 Afmetingen onderstel.....	17
7. Garantie	17



Inhoud.

8. Identificatie	18
8.1 EU-conformiteitsverklaring.....	18
8.2 Serienummer/Productiedatum.....	19
8.3 Productversie	19
8.4 Uitgave van het document.....	19
8.5 Naam en adres van de producent, uitleverende dealer.....	19

1. Voorbereiding.

1.1 Uitlevering

Gelieve het product bij ontvangst op volledigheid en gebreken te controleren en let op eventuele transportschade. Controleer het product in aanwezigheid van de bezorger. Mocht er sprake zijn van transportschade, inventariseer deze dan (vaststelling van de gebreken) in aanwezigheid van de bezorger. Stuur een schriftelijke reclamatie naar de verantwoordelijke dealer.

1.2 Veiligheidsmaatregelen vóór het gebruik

Het correcte gebruik van het product vraagt een nauwgezette en zorgvuldige instructie van de gebruiker of de begeleidende persoon. We vragen u om de gebruiksaanwijzing vóór de eerste ingebruikname van het product aandachtig te lezen en in acht te nemen. De mogelijkheid bestaat, dat de productonderdelen die met de huid in aanraking kunnen komen, warm kunnen worden door zonnestralen. Bedek deze plaatsen of bescherm het apparaat tegen direct zonlicht.

1.3 Veilig verwijderen

Voor het behoud en ter bescherming van het milieu, het voorkomen van milieuverontreiniging, en om de recycling van grondstoffen te verbeteren, dient u de verwijderingsinstructies in de **punten 1.3.1** en **1.3.2** in acht te nemen.

1.3.1 Verpakking

De verpakking van het product dient voor een eventueel toekomstig, noodzakelijk transport te worden bewaard. Wanneer u het product voor reparatie of in geval van een garantieclaim naar ons terug moet sturen, dan graag, indien mogelijk, de originele doos gebruiken, zodat het product optimaal verpakt is. Breng in andere gevallen het verpakkingsmateriaal per soort naar de recycling.



Laat het verpakkingsmateriaal niet zonder toezicht, omdat het mogelijk een bron van gevaar vormt.

1.3.2 Product

Voer na verstrijken van de levenscyclus van het product de voor het product gebruikte grondstoffen naar hun aard af voor recycling (zie materiaal informatie onder **punt 2.1**).

1.4 Opbergplaats van de gebruiksaanwijzing

Bewaar de gebruiksaanwijzing zorgvuldig en zorg ervoor dat deze in geval van een mogelijk hergebruik bij het product blijft. Bij verlies van de gebruiksaanwijzing kan te allen tijde een actuele versie worden gedownload onder www.schuchmann.de.



2. Productbeschrijving.

2.1 Materiaalinformatie

Het basisframe is gemaakt van roestvrij staal, corrosievrij en gepoedercoat. Het frame van de rug- en hoofdsteun evenals de onderbeensteun zijn van aluminium, zijn corrosievrij en zwart gepoedercoat. De binnenconstructie van de palgewrichten en de Bowden-kabels zijn van roestvrij staal en corrosievrij. De afneembare en wasbare netbekleding bestaat voor 100% uit polyester.

2.2 Transport/Handling

Vanwege het geringe eigengewicht kan **basti.** probleemloos worden gehanteerd. U kunt de bad-ligstoel overal optillen. Voor het transporteren van de bad-ligstoel, stelt u alle instellingen in op de meest compacte maat.

2.3 Toepassingsgebieden, gebruik conform de voorschriften

De bad- en douche-ligstoel **basti.** is een medisch product van risicoklasse 1 en uitsluitend geschikt voor gebruik in baden, douches, in de zandbak en op het strand. Ze ondersteunt gebruikers, die niet los kunnen zitten en biedt extra houvast door veiligheidsgordels. Een ander of daaraan voorbijgaand gebruik wordt als oneigenlijk gebruik beschouwd.

2.3.1 Indicatie

De bad- en douche-ligstoel **basti.** is geschikt voor:

- gebruikers voor wie het vanwege disfunctie van de onderste ledematen met aanzienlijk beperkte of volledig geëlimineerde beweegbaarheid van de gewrichten, onmogelijk is om in een bad te zitten of te liggen
- gebruikers met een beperking van de spierkracht van de onderste ledematen
- gebruikers met een beschadiging van het zenuwstelsel, beschadiging van de neuromusculoskeletale functies
- gebruikers met beschadiging van de bewegingsgerelateerde functie en/of spierfunctie en/of met beschadiging van de neurologische functie
- gebruikers met bewegingspatronen met aanzienlijk beperkte of geëlimineerde rompcontrole of beperkte of geëlimineerde lichaamscontrole

2.3.2 Contra-indicatie

Over het algemeen dient de indicatie van medisch-orthopedische zijde te worden begeleid. Daarom dient in dit verband voor de zorg helder te zijn of er contra-indicaties bestaan met betrekking tot de patiënt. Over het algemeen is elke soort pijn een contra-indicatie.

2. Productbeschrijving.



2.4 Oneigenlijk gebruik / Waarschuwingen

- Let erop dat de bad- en douche-ligstoel slechts door één gebruiker wordt gebruikt.
- Laat de gebruiker nooit zonder toezicht in de bad- en douche-ligstoel zitten.
- Het correcte gebruik van de bad- en douche-ligstoel vergt een nauwgezet en zorgvuldig inwerken van de begeleidende behandelaar.
- De maximum belasting (zie **punt 6.1**) mag niet worden overschreden.
- Gebruik de bad- en douche-ligstoel niet met defecte, versleten of ontbrekende onderdelen.
- Omwille van de brandveiligheid mag de bad- en douche-ligstoel niet in de omgeving van een open vuur of een andere sterke warmtebron, zoals elektrische of gasverwarmingen, worden geplaatst.
- Gebruik alleen toebehoren en reserveonderdelen van firma Schuchmann, omdat u anders de veiligheid van de gebruiker in gevaar brengt.
- Gebruik de bad- en douche-ligstoel alleen, als alle componenten correct gemonteerd en ingesteld zijn.
- De bad- en douche-ligstoel is niet geschikt voor het transport van personen.
- Gebruikers die problemen hebben met lezen, moeten zich de gebruiksaanwijzing laten voorlezen, om te begrijpen hoe er met de bad- en douche-ligstoel moet worden omgegaan.



2. Productbeschrijving.

2.5 Uitrusting basismodel

- onderstel, zwart gepoedercoat
- afneembare en wasbare hoes
- rug-, knie- en hoofdhoekverstelling
- Borstgordel

2.6 Lijst met toebehoren

- hoofdgeleidingskussen, verstelbaar met klittenbandsluiting
- extra gordel, verstelbaar met klittenbandsluiting voor het borst- of bekkengebied
- onderstel douche-ligstoel, verrijdbaar met 4 rembare wielen
- Hoes met bekken depressie en instelbare zitbeenranden

2.7 Productoverzicht

De onderstaande afbeelding toont u de benaming van de belangrijkste componenten, evenals de begrippen, die de lezer bij het lezen van de gebruiksaanwijzing tegenkomt.



Rughoekverstelling



Beengordel

3. Instellingen.

Met **basti.** is elke douche- en badsituatie een fluitje van een cent. Dankzij de rug- en kniehoekverstelling kan ze optimaal in de gewenste en voor de gebruiker comfortabele positie worden gebracht. Door middel van het opklapbare hoofdeinde gaat het haarwassen moeiteloos en vanwege de lage zithoogte is er bij het baden maar een kleine hoeveelheid water nodig.

3.1 Rugleuning

De rugleuning kan van 90° tot 180° worden ingesteld. Bij **basti.** in de maten 1 tot 3 trekt u aan de lus (**A**) aan de achterzijde van de rugleuning en brengt u de rugleuning in de gewenste positie. Na de positionering laat u de lus los en verzekert u zich ervan dat de palgewrichten vastgeklikt zijn.

Bij maat 4 draait u beide roestvrij stalen palgewrichten (**B**) los om de rugleuning te verstellen.

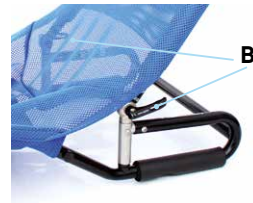
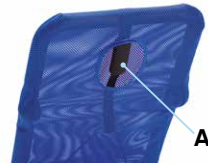

3.2 Hoofdsteun

De hoofdsteun (**C**) kan van 0° tot 90° worden ingesteld. Druk gelijktijdig beide drukknoppen (**D**) aan de zijkant in en breng de hoofdsteun in de gewenste positie. Na de positionering laat u de drukknoppen los en verzekert u zich ervan dat de palgewrichten vastgeklikt zijn.

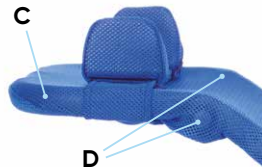

3.3 Onderbeensteun

De onderbeensteun (**E**) kan tussen 0° en 90° worden ingesteld. Druk gelijktijdig beide drukknoppen (**F**) in en breng de onderbeensteun in de gewenste positie. Na de positionering laat u de drukknoppen los en verzekert u zich ervan dat de palgewrichten vastgeklikt zijn.

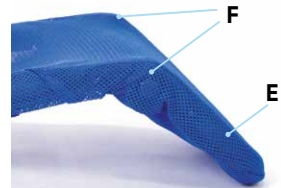

Na elke instelling dienen de palgewrichten te worden vastgeklikt!



3. Instellingen.

3.4 Borst- en beengordel

Voor het plaatsen van de borst- of beengordel (**A**), wikkelt u deze op de gewenste positie om de bad-ligstoel heen en bevestigt hem van achteren met behulp van de klittenbandsluiting. De breedte van de gordel kan met behulp van extra klittenbandsluitingen aan de zijkanten worden ingesteld.



4. Toebehoren.

Instellingen en afstellingen van het product mogen alleen worden uitgevoerd door mensen die een passende instructie hebben gekregen van een adviseur medische producten. Daarbij dient erop gelet te worden dat er zich bij alle soorten in- en afstellingen geen ledematen van toepasser of gebruiker in het in- of afstelgebied bevinden, zodat de kans op letsel wordt geminimaliseerd.

4.1 Hoofdgeleidingskussen

- verstelbaar
- met klittenbandsluiting

Montage

Voor het monteren van het hoofdgeleidingskussen (**B**), wikkelt u de gordel op de gewenste positie om de hoofdsteun en bevestigt hem van achteren met behulp van de klittenbandsluiting. De beide hoofdgeleidingskussens kunnen horizontaal worden versteld.



4.2 Extra hoes

- met bekken depressie
- met instelbare zitbeenranden
- met klittenbandsluiting

4. Toebehoren.

De bekken depressie (A) stabiliseert de zit van kleinere gebruikers aanvullend en vormt de basis voor rechtop zitten. De verstelbare zitbeenderand (C) bepaalt bovendien het zitvlak.

Montage

Breng de rugleuning in een nagenoeg parallelle positie ten opzichte van het zitvlak en trek de hoes over het onderstel. Bevestig hem met behulp van de klittenbandsluiting onder het zitvlak.



Let erop dat de klittenbandsluitingen gesloten zijn!

4.3 Extra veiligheidsgordel

- verstelbaar
- met klittenbandsluiting
- voor borst- of bekkengebied

Montage

Voor het monteren van de extra veiligheidsgordel (A), wikkelt u deze op de gewenste positie om het onderstel heen en bevestigt hem van achteren met behulp van de klittenbandsluiting.

4.4 Onderstel douche-ligstoel

- verrijdbaar
- met 4 rembare wielen
- Totale breedte: 57 cm
- Lijphoogte: 61* - 66 cm
- Totale lengte: 92 cm

* in combinatie met de hoes met bekken depressie

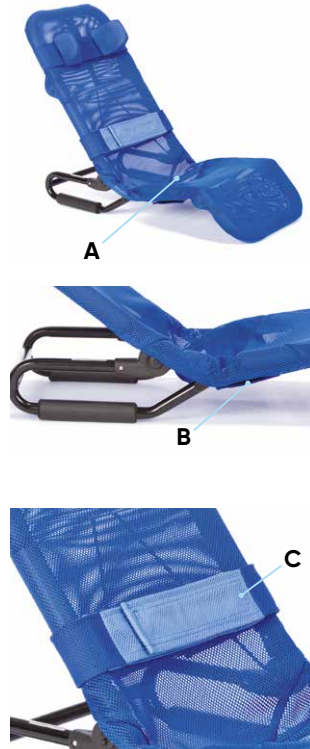

4. Toebehoren.

Montage op het onderstel

Steekt de achterste dwarsstang (A) van bad-ligstoel eerst in de achterste opnames (B) en vervolgens in de klik-opname van het onderstel (C). Beweeg de bad-ligstoel en vergewis u ervan, dat deze correct in het onderstel is vastgeklikt. De opnames (B + C) zijn verstelbaar in de breedte en kunnen zo aan de respectievelijke maten worden aangepast (zie punt 4.5).

Voor het verwijderen van de bad-ligstoel **basti**, hoeft alleen aan treksluiting (D) te worden getrokken dan kan de ligstoel met de andere hand worden verwijderd.

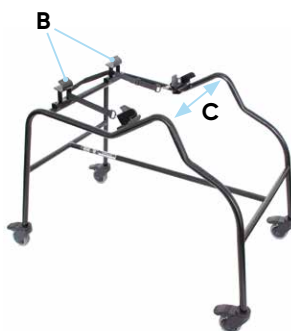

Let erop dat de klittenbandsluitingen gesloten zijn!

4.5 Instelling van het onderstel

De achterste opnames (E) en de klik-opnames (F) moeten voor de respectievelijke maten van de **basti**, in verschillende posities worden aangebracht.

Instelling voor bad- en douche-ligstoel **basti**. Maat 1

Voor maat 1 brengt u de opnames (E) en de klik-opnames (F) in de volgende posities:

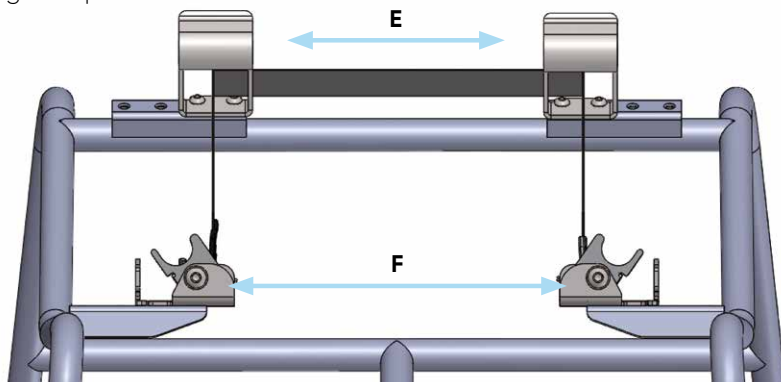

4. Toebehoren.

Instelling voor bad- en douche-ligstoelen basti. Maat 2 + 3

Voor de maten 2+3 brengt u de opnames (A) en de klik-opnames (B) in de volgende posities:

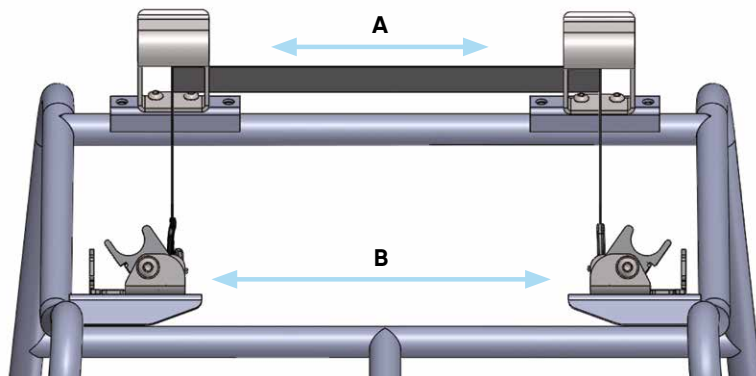

Instelling voor bad- en douche-ligstoel basti. Maat 4

Voor maat 4 brengt u de opnames (C) en de klik-opnames (D) in de volgende posities:

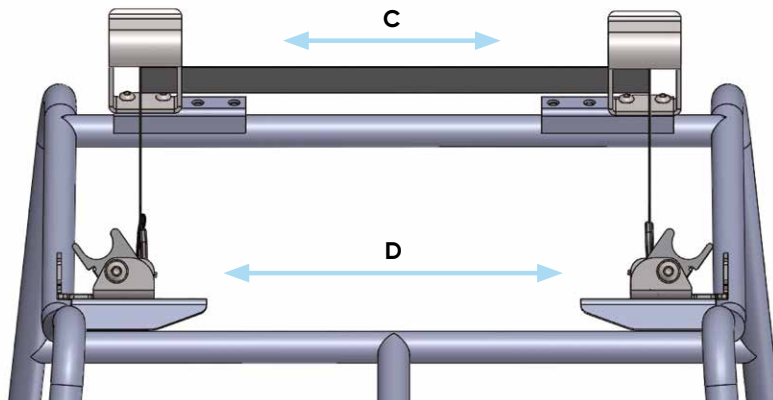

5. Reinigen en inspectie.

5.1 Reinigen en desinfecteren

5.1.1 Reiniging

Reinig alle frame-elementen regelmatig met een spons of vochtige doek, met name waterdruppels moeten worden verwijderd. Bij sterke verontreiniging moet de reiniging met een huishoudelijk schoonmaakmiddel worden uitgevoerd. Het is belangrijk om de gereinigde plaatsen goed droog te maken.

Alle stoffen die niet kunnen worden verwijderd, kunnen met een vochtige doek worden afgeveegd. Let bij alle verwijderbare stoffen op de ingenaaide onderhoudsetiketten (zoals **A+B**) op het betreffende element.

Neem onze algemene instructies met betrekking tot reiniging en hygiëne in acht. Die vindt u op www.schuchmann.de/mediatheek.



5.1.2 Desinfectie

Voor het desinfecteren van oppervlakken van de metalen en kunststof onderdelen kunnen verschillende producten worden gebruikt.

Vloeibare desinfectiemiddelen zijn verkrijgbaar als kant-en-klare-oplossing, die op een zachte doek moet worden gespoten en vervolgens gelijkmatig moet worden aangebracht. Als alternatief kan er ook gebruik worden gemaakt van doekjes die in een desinfectiemiddel zijn gedompeld en waarmee vervolgens de producten grondig worden afgeveegd. In beide gevallen moet erop worden gelet dat het product volledig nat wordt. Desinfectie in volautomatische desinfectie-installaties is ook mogelijk en wordt zelfs aanbevolen.

De inwerktijden kunnen variëren en kunnen uit de documentatie van de fabrikant worden gehaald.

5.2 Inspectie

Voer een dagelijkse zichtcontrole uit en controleer het product regelmatig op scheuren, breuken, ontbrekende onderdelen en storingen. Wend u zich bij een defect of storing rechtstreeks tot de dealer die u heeft geleverd (zie **punt 8.5**).

5.3 Onderhoud

Het product is onderhoudsvrij.

5. Reinigen en inspectie.

5.4 Reserveonderdelen

Gebruik alleen origineel toebehoren en originele reserveonderdelen van de firma Schuchmann, omdat u anders de veiligheid van de gebruiker in gevaar brengt en uw recht op garantie verliest.

Voor het bestellen van reserveonderdelen kunt u zich, met opgave van het serienummer van het product, tot uw leverancier wenden (zie **punt 8.5**). De benodigde vervangende onderdelen en accessoires mogen alleen door geschoold personeel worden gemonteerd.

5.5 Gebruiksduur en hergebruik

De te verwachten gebruiksduur van ons product bedraagt, afhankelijk van de intensiteit van het gebruik en het aantal keren dat het hergebruikt wordt, tot ca. "8" jaar, als het gebruik plaatsvindt in overeenstemming met de instructies in deze gebruiksaanwijzing. Het product kan na deze periode nog steeds worden gebruikt, wanneer het zich in een veilige staat bevindt. De te verwachten gebruiksduur is niet van toepassing voor onderdelen die aan slijtage onderhevig zijn zoals zwenkwielen, gasdrukveren,... . Het onderhoud en de beoordeling van de staat, en in voorkomende gevallen het hergebruik, is voor de verantwoordelijkheid van de dealer.

Het product is geschikt voor hergebruik. Voer voordat u het product doorgeeft de onder **punt 5.1** genoemde reinigings- en desinfectie-instructies uit. Begeleidende documenten zoals deze gebruiksaanwijzing maken deel uit van het product en moeten aan de nieuwe gebruiker worden doorgegeven. Voor hergebruik hoeft het apparaat niet eerst te worden gedemonteerd. In geval van opslag wordt aangeraden het product in te stellen op zijn meest compacte maten, om ruimte te besparen.



Wanneer er zich tijdens de gebruikstijd bij beoogd gebruik van het product een ernstig incident voordoet, moet dit onmiddellijk aan de fabrikant en de verantwoordelijke instanties worden gemeld.



6. Technische gegevens.

6.1 Afmetingen bad- en douche-ligstoel

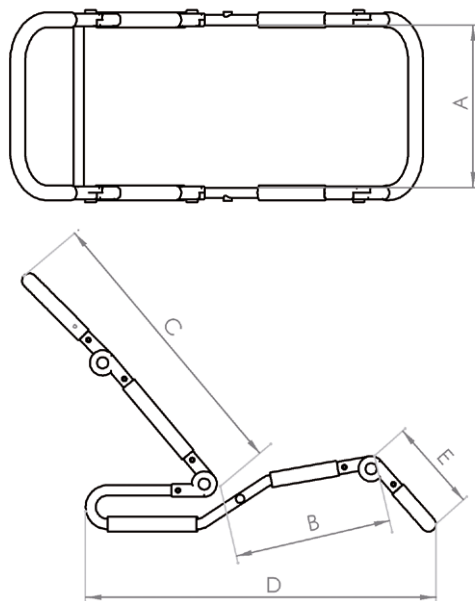

		Mt. 1	Mt. 2	Mt. 3	Mt. 4
A	Zitbreedte	30 cm	35 cm	35 cm	40 cm
B	Zitdiepte	30 cm	34 cm	38 cm	44 cm
C	Rughoogte	45 cm	61 cm	71 cm	82 cm
D	Lengte voetafdruk	69 cm	74 cm	88 cm	93 cm
E	Onderbeenlengte	19 cm	20 cm	28 cm	28 cm
	Rughoek	90° - 180°	90° - 180°	90° - 180°	90° - 180°
	Kniehoek	0° - 90°	0° - 90°	0° - 90°	0° - 90°
	Hoofdsteun-hoek	0° - 90°	0° - 90°	0° - 90°	0° - 90°
	Zithoogte	0° / 5 cm	0° / 5 cm	0° / 5 cm	0° / 5 cm
	max. belasting	35 kg	45 kg	55 kg	75 kg
	Gewicht	4 kg	4,1kg	4,3kg	4,8kg
* in combinatie met de hoes met bekken depressie					

6. Technische gegevens

6.2 Afmetingen onderstel

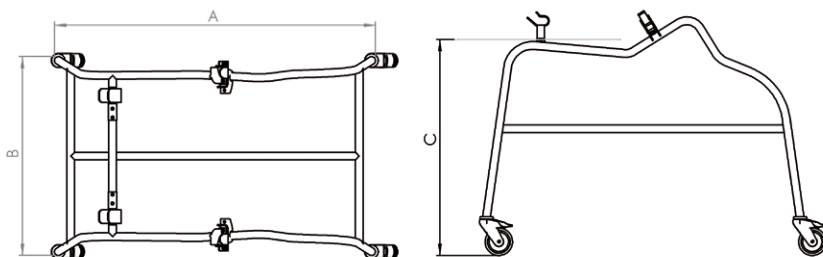

A	Lengte	92 cm
B	Breedte	57 cm
C	Zithoogte met onderstel	61* / 66 cm
	* in combinatie met de hoes met bekken depressie	

7. Garantie.

Voor alle producten geldt de wettelijke garantietermijn van twee jaar. Deze gaat in bij de aflevering of overdracht van de producten. Wanneer in deze periode aan het door ons geleverde product aantoonbaar een materiaal- of fabricagefout optreedt zullen wij na gratis retourzending aan ons, de gereclameerde schade bekijken en eventueel kosteloos en naar ons goeddunken repareren of nieuw leveren.



8. Identificatie.

8.1 EU-conformiteitsverklaring



schuchmann®

EU Konformitätserklärung EU Declaration of Conformity



Firma / Company Schuchmann GmbH & Co. KG
Rudolf-Runge-Str. 3 · 49143 Bissendorf · Deutschland / Germany
Tel. +49 (0) 5402 / 40 71 00 · Fax +49 (0) 5402 / 40 71 109

erklärt in alleiniger Verantwortung, dass das nachfolgend genannte Produkt der Risikoklasse 1
declares under our sole responsibility that the following product(s) of Class 1 Medical Devices

„basti.“ Bade- und Duschieliege / *bathing and shower bench*

Art.-Nr. / *Item-No.*: 56 01 000, 56 02 000, 56 03 000, 56 04 000

Basis UDI-DI / *Basic UDI-DI*: 42510402000040005600XXXXBV

den einschlägigen Bestimmungen der im folgenden aufgeführten Richtlinien und Standards entspricht:
is / are in conformity with the requirements of the below listed directives and standards:

Verordnung (EU) 2017/745 über Medizinprodukte vom 05. April 2017
Regulation (EU) 2017/745 on medical devices of 5 April 2017

DIN EN 12182:2012 Technische Hilfen für behinderte Menschen
Technical aids for disabled persons

DIN EN ISO 14971:2013 Medizinprodukte – Anwendung des Risikomanagements auf Medizinprodukte
Medical devices – Application of risk management to medical devices

Diese Konformitätserklärung gilt nur für Produkte mit den oben genannten Artikelnummern und
ist gültig bis zum 31.12.2023.

*This declaration of conformity applies only for products with above-named Item-numbers
and is valid until 31.12.2023.*

Datum / *Date*: 01.04.2020

Unterschrift / *Sign*: 

Name / *Name*: Torsten Schuchmann

Funktion / *Function*: Sicherheitsbeauftragter für Medizinprodukte / *Safety officer for medical devices*

8. Identificatie.

8.2 Serienummer/Productiedatum

Het serienummer, de productiedatum alsmede verdere informatie vindt u op het typeplaatje dat zich op al onze producten bevindt (**A** = bad-ligstoel, **B** = onderstel).

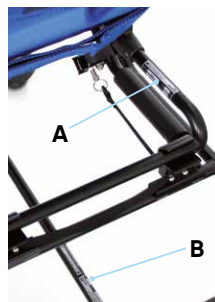
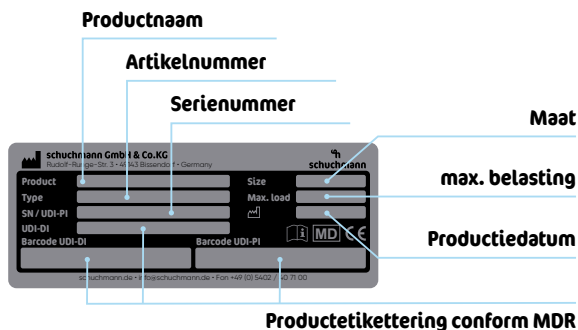

8.3 Productversie

De bad- en douche-ligstoel **basti**. is in vier maten verkrijgbaar en kan met verschillende accessoires worden uitgebreid (zie **punt 4**).

8.4 Uitgave van het document

Gebruiksaanwijzing **basti**. – Statusverandering B, uitgave 04-2020

8.5 Naam en adres van de producent, uitleverende dealer

Dit product werd geproduceerd door:



Schuchmann GmbH & Co. KG

Rudolf-Runge-Str. 3 · 49143 Bissendorf · Duitsland
 Tel. +49 (0) 5402 / 40 71 00 · Fax +49 (0) 5402 / 40 71 109
 info@schuchmann.de · www.schuchmann.de

Dit product werd door de volgende dealer geleverd:



Korte Stukken 7 · 5371 MN Ravenstein · Netherlands
 Tel. +31 (0)486/45 33 44
 info@atlaskidtech.nl · www.atlaskidtech.nl





schuchmann.de